

ЕЁ ВЕЛИЧЕСТВО СКВАЖИНА

Газета компании
ООО «ТАГРАС-РС»

№ 2 (182) 29 февраля 2024



ТАГРАС-РС

Горизонты цифровой трансформации

ВСТРЕЧА. Представители ООО «ТРЕК» рассказали об этапах цифровой трансформации нашей компании и Холдинга «ТАГРАС» в целом. / **2**

Цифры, ценности и цели

КОНФЕРЕНЦИЯ. На конференции трудовых коллективов Холдинга «ТАГРАС» обсудили итоги производственной и социальной деятельности за 2023 год. / **3**

Одни из лучших по охране труда в Татарстане

ДОСТИЖЕНИЕ. Состоялось награждение призеров республиканского конкурса по охране труда, в нем наше подразделение – ООО «РСТ» заняло 3 место. / **8**

Получили драйв и подняли командный дух



ПРАЗДНИК. В спортивном квесте сошлись команды мужчин в преддверие Дня защитника Отечества. / **10**

таграс



Проект

Уникальное решение на Баженовской свите

■ Специалисты компании «ТаграС-РС» провели уникальную работу на Баженовскую свиту в поисках лучших решений.

В рамках этой работы проведено более 15 совещаний с заказчиком, состоялась продуктивная встреча в Москве, осуществлены поездки в Сколково, КФУ и АО «Геологика». Было проведено исследование керна в Тверском научном институте по воздействию кислоты на породу. Специалистами компании сделано более 7 вариантов дизайна. Состоялась предварительная поездка на месторождение, по следам которой сгенерировано огромное количество наработок. Прошло много обсуждений, споров, в результате которых выработаны продуктивные решения. В ходе работ закачено 1130 куб. м воды и 50 тонн проппанта.

Это наш первый «бажен», и такие работы делают лишь несколько компаний в России. Работа была проведена на гос. заказчика совместно с «ТНГ-Групп».

Огромная благодарность ведущему инженеру по ГРП А. Газетдинову, главному специалисту по контролю качества И. Идиятову, руководителю проекта И. Сагитову, руководителю проекта по развитию ГРП ООО «ТаграС-РС» Г. Валиуллинной, которая была и днем, и ночью с ребятами на связи и лично провела более 20 переговоров.

Наш корп.



Внимание!

Газета — в вашем телефоне

■ Для вашего удобства, дорогие коллеги, мы подготовили QR-код, который приведет вас на корпоративный сайт, где размещаются pdf-форматы номеров нашей газеты.

Вы с легкостью сможете найти понравившуюся вам публикацию или целый номер корпоративной газеты «ЕЕ ВЕЛИЧЕСТВО СКВАЖИНА». Кроме того, уже сегодня вы сможете читать свежий номер в день его выхода на своем телефоне. Наведите экран своего смартфона, переведенный в формат фото, на QR-код, и он приведет вас в архив номеров газеты на нашем сайте. Ищите необходимую вам закладку, номера выложены в папки по годам. Текущий номер вы можете найти в папке «2024 год». Удачи вам при чтении нашей газеты. Добро пожаловать!



Светлана Ежова.

Горизонты цифровой трансформации в компании «ТаграС-РС»



Встреча

■ 8 февраля состоялась встреча руководителей и специалистов компании «ТаграС-РС» с представителями ООО «ТРЕК». Основная цель: подвести итоги первого этапа реализации проекта «Определение точек применения цифровых технологий в бизнес-процессах «ТаграС-РС» и презентовать план реализации второго этапа.

Что же такое «Цифровая трансформация» — это внедрение компанией цифровых технологий, сопровождаемое оптимизацией системы управления основными технологическими процессами. Во многом это означает переход от традиционных методов работы к цифровым платформам, аналитике данных и внедрению новых технологических решений.

Одной из главных целей трансформации, которую наша компания преследует, является создание эффективного инструмента управления цифровым развитием. Суть этой задачи заключается в том, чтобы создать систему, которая позволит

и управлять программными решениями в рамках деятельности дивизиона.

Кроме того, другой важной целью проекта является формирование практики внедрения инструментов Индустрии 4.0. Она представляет собой концепцию трансформации производства, основанную на использовании современных технологий, таких как интернет вещей (IoT), искусственный интеллект (ИИ), аналитика данных, автоматизация процессов и т.д. Все это позволит повысить производительность, гибкость и конкурентоспособность компании.

Проект, реализуемый компанией «ТРЕК», начался в сентябре 2023 года. Первый этап был направлен на разработку методики оценки цифровой зрелости дивизионов Холдинга. Параллельно с этим происходило составление шкалы для оценки цифровой зрелости основных процессов «ТаграС-РС». В рамках этого этапа специалисты ООО «ТРЕК» выполнили следующую работу:

» описали порядка 270 функций, связанных с основными бизнес-процессами;
» провели интервью с каждым владельцем бизнес-процесса для получения дополнительной информации

и понимания текущей ситуации;
» разработали описание шкалы для оценки цифровой зрелости компании;
» согласовали шкалу с владельцами бизнес-процессов для учета их особых потребностей и целей.

В январе 2024 года был запущен процесс тестирования данной методики в рамках управленческих и обеспечивающих процессов, который находится на стадии завершения.

Одним из ключевых результатов тестирования является обучение сотрудников Холдинга использованию модели оценки цифровой зрелости. Участие в тестировании даст практические навыки в применении этой методики, что в будущем улучшит результаты при проведении основной оценки.

Результаты тестирования также станут ценным источником обратной связи от участников процесса, включая сотрудников, руководителей и экспертов в области цифровой трансформации. Это позволит понять, насколько точно методика отражает особенности бизнеса, и какие аспекты требуют дополнительной доработки.

Теперь, с завершением тестирования, совместно с ООО «ТРЕК»

мы переходим ко второму этапу проекта, который включает в себя два основных шага:

» Комплексная оценка цифровой зрелости компании «ТаграС-РС» по всем видам процессов — обеспечивающим, управленческим и основным. Этот шаг предполагает непосредственную оценку каждой функции в рамках компании, что позволит получить объективное представление о текущем уровне цифровой зрелости.
» Интерпретация полученных результатов, которая позволит выявить ключевые тенденции, сильные и слабые стороны компании в области цифровизации.

Этот этап играет ключевую роль в определении стратегии дальнейшего развития и инвестиционных приоритетов компании. Он требует активного участия всех специалистов, вовлеченных в проект, как со стороны ООО «ТаграС-РС», так и от компании «ТРЕК».

Ведь только полная отдача и вовлеченность всех участников позволят добиться успеха в реализации цифровой трансформации.

Антон Макаров, директор ООО «ТРЕК».



Цифры, ценности и цели

Конференция

Восходящие графики целевых показателей, выход на международные рынки, фокусировка на людях и инновациях – «ТАГРАС» озвучил результаты работы за прошлый год и построил планы на текущий.

Ежегодная конференция вновь предоставила возможность многотысячному коллективу Холдинга вспомнить достижения, разобрать ошибки, узнать о новых проектах и вместе обсудить важные вопросы. В этом году лейтмотивом мероприятия стали ценности Холдинга: безопасность, ответственность, коллектив, эффективность и инновационность.

В 2023 году совокупная выручка по Холдингу достигла 82 млрд. руб., а общий объем работ вырос на 6 %. Отчетный год позволил Холдингу достичь целевых показателей выручки и приблизиться по объему работ к периоду до реструктуризации предприятий, сообщил в ходе конференции трудовых коллективов генеральный директор Холдинга «ТАГРАС».

«По сохраненным направлениям с 2021 года объемы работ выросли в полтора раза, – подчеркнул Ленар Назипов. – Это неплохой результат, но у нас принято оценивать себя объективно. Лучшим своим годом мы считаем допандемийный 2019 год».

«ТАГРАС» предлагает заказчикам современные и технологичные виды продукции и услуг на всей территории России,

а также в странах ближнего и дальнего зарубежья. По словам главы Холдинга, в наступившем году дивизионам предстоит наращивать активность в разработке и реализации международных проектов. Ленар Назипов отметил, что развитие международного сотрудничества позволит не только увеличить производственные и финансовые показатели, но и получить доступ к передовым мировым практикам и опыту.

В своем выступлении генеральный директор упомянул и значимость цифровых технологий как важнейшего инструмента повышения эффективности деятельности современного предприятия.

«Цифровые данные – «новая нефть» XXI века, которую нужно уметь добывать, хранить и использовать», – отметил Ленар Назипов.

Работа в этой области должна вестись с помощью инструментов бизнес-аналитики, а для руководителей необходимо внедрить дашборды с актуальными производственными показателями, построенными на основе BI-систем.

Постоянное стремление к поиску и внедрению новых идей – еще один ключевой фактор конкурентоспособности и развития компании. На конференции Айрат Закиров, директор ООО «ТаграС-РС», привел примеры инновационных проектов, реализация которых способствует повышению эффективности, позволяет осваивать новые рынки и увеличивать сервисно-производственный потенциал компании.

«Одним из таких решений является внедрение системы передвижения буровой установки «Слайдер» на кустовых площадках заказчика. Система позволяет сократить временные затраты на выброс инструмента, демонтаж и монтаж бурового оборудования», – пояснил Айрат Закиров (ссылка на полное выступление директора ООО «ТаграС-РС» А. Закирова: <https://rutube.ru/video/c77340efb575ca6c27f0b28fbd456d74/?t=1>).

В рамках деловой части конференции генеральный директор Холдинга «ТАГРАС» озвучил стратегические задачи на 2024 год. Он призвал трудовые коллективы не снижать темпы по объемам работ и продолжать следовать стратегии роста. При этом Ленар Назипов отметил особую важность обеспечения экономической устойчивости и импортонезависимости за счет новых технологий.

«Ключевыми задачами для нас остаются расширение рынка сбыта, запуск проектов по новым разработкам, реинжинирингу бизнес-процессов и выход на международные рынки», – заключил Ленар Назипов.

Завершилась конференция награждением коллективов дивизионов, повысивших эффективность производства. Награду за значительные производственные показатели из рук генерального директора Ленара Назипова получил и директор компании «ТаграС-РС» Айрат Закиров.

По материалам пресс-центра Холдинга «ТАГРАС».

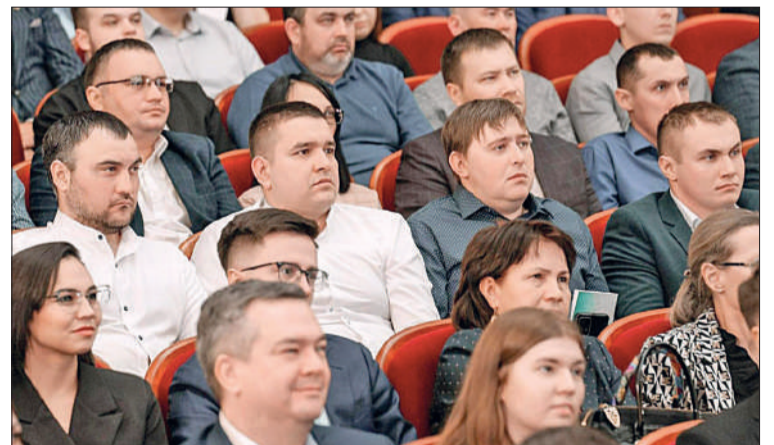



СТРАНИЧКА БЕЗОПАСНОСТИ



Безопасность

Как «не попадать», а «не допускать» ДТП?

■ С 2024 года в ООО «РСТ» с целью повышения компетенции водительского персонала проводится обучение по программе «Защитное вождение», где в качестве дипломированного тренера выступает ведущий инженер по БД, ГО и ЧС Ирек Насыбуллин.

В ходе совершенствования мастерства вождения автомобиля мы обучаем каждого нашего водителя умениям и навыкам мышления, используя которые, он попасть в аварию не может в принципе. Идеал безопасного водителя — это водитель, применяющий принципы и методы защитного вождения, при котором независимо от действий других участников дорожного движения, а также при любых обстоятельствах не допускается ДТП. Давайте сравним близкие слова «не попадает» и «не допускает». Это разные вещи. Не попадает — это тот водитель, которому просто пока везет. А не допускает — это тот, который постоянно что-то делает, чтобы не допустить ДТП. Действие — в этом принципиальная разница. Поэтому на занятиях мы не стремимся давать много теоретических знаний, мы сосредотачиваем внимание водителей на действии и бездействии. Если водитель во время движения применяет стиль защитного вождения, все будет зависеть только от него самого, а не от его жизненного везения. Наши водители, когда в первый раз приходят на занятия, часто вспоминают о контраварийном и даже экстремальном вождении. Давайте поговорим и об этом. Между безопасным вождением и контраварийным (экстремальным), по моему мнению, лежит огромная пропасть. Контраварийная подготовка и уроки экстремального вождения учат выходу из опасной ситуации и, к сожалению, провоцируют агрессивный стиль вождения. Это происходит из-за того, что прошедший обучение водитель перестает бояться опасных и критических ситуаций и самонадеянно начинает создавать данные ситуации, полагая, что всегда сможет выйти из них победителем.

В своей сути подготовка контраварийному вождению предполагает обучение выходу из опасных и критических ситуаций при управлении автомобилем, то есть тогда, когда с вами уже произошло что-то нехорошее, и вы пытаетесь это исправить. Есть четкие понятные алгоритмы, как исправить ситуацию, однако вариантов ситуации может быть более миллиона, и точно оценить и правильно среагировать времени у водителя, как правило, не хватает. Именно поэтому изначально контраварийное обучение, по сути своей, не может быть безопасным. Защитное вождение учит водителя предотвращать первые признаки опасности, действуя незамедлительно и точно, а также без применения экстремальных приемов. Обучение по защитному вождению учит оценивать опасность и прогнозировать дальнейшее развитие ситуации, а также правильно действовать. А это гарантирует безаварийное вождение в любых условиях и при любых дорожных ситуациях.

Ирек Насыбуллин, ведущий инженер по БД, ГО и ЧС ООО «РСТ».

Безопасностью можно и нужно управлять

Итоги

■ Состоялся расширенный очный комитет по охране труда и промышленной безопасности по подведению итогов работы компании «Таграс-РС» за 2023 год.

В работе комитета приняли участие руководители структурных подразделений, руководство компании и профсоюз. Также были приглашены члены бригад, работники производственных участков, которые стали лучшими по показателям в области охраны труда и проявили лидерство в этом важнейшем для здоровья и жизни человека направлении.

Прозвучали доклады от каждого предприятия о достигнутых результатах работы в области ПБ, ОТ и Э. Руководители поделились лучшими практиками, новыми подходами в обучении, проведении мастер-классов, съемке и тиражировании видео-роликов, которые были сняты самостоятельно членами бригад на тему «К каким последствиям может привести невыполнение



требований охраны труда, и как работать безопасно».

Состоялся прямой диалог между участниками. К примеру, по окончании одного из докладов директор «Таграс-РС» Айрат Закиров объявил конкурс на лучшие видеоролики по безопасному труду и озвучил за это солидное вознаграждение по итогам 2024 года.

Всю значимую работу по сохранению жизни и здоровья работников в процессе трудовой деятельности компании координирует и развивает отдел промышленной безопасности, охраны труда и экологии под руководством Артема Соловьева совместно с профсоюзом нашей компа-

нии.

Важную роль в процессе совершенствования системы управления охраной труда и промышленной безопасностью играют и руководители всех уровней, которые обеспечивают безопасные условия труда. Эта работа осуществляется под четким руководством главного инженера компании Дмитрия Краснова.

В завершении мероприятия грамотами в номинации «Лидер по безопасности труда по результатам 2023 года» и ценными корпоративными подарками были награждены 11 сотрудников (комплект — рюкзак, термокружка, ежедневник, ручка и книга). Грамотой в номинации

«Лучший руководитель службы ПБ и ОТ по результатам 2023 г.» был награжден Ильдус Адылгареев, начальник отдела промышленной безопасности, охраны труда и экологии ООО «ЛенингорскРемСервис»; в номинации «Лучшее подразделение по организации безопасного труда по результатам 2023 г.» награждено Предприятие ЗБС-Сервис.

В ходе совещания совместно с руководством компании были обсуждены проблемные вопросы и поставлены амбициозные задачи по обеспечению безопасных условий труда в 2024 г.

Ильнур Шакиров, ведущий инженер ОПБ, ОТ и Э.

Весеннее половодье близко

Экология

■ По опыту 2023 года, даже при нормальном объеме выпавших осадков мы наблюдали сложности при работе в период половодья по причине подтопления буровых площадок и подъездных путей. А за зимний период 2023-24 годов выпало аномальное количество осадков.

Факторы риска есть — снега выпало много, запас воды в нем тоже большой. На протяжении ноября и всей зимы региональный Гидрометцентр фиксировал количество осадков, намного превышающее норму: в ноябре — более 200 %, в декабре — 118 %, в январе — 214 %, в феврале норма также уже превышена. В то же время глубина промерзания почвы, по данным Гидрометцентра, критически низкая — порядка 12 % от нормы. Это значит,

что почва быстрее оттает и начнет впитывать влагу. По предварительным прогнозам, паводок ожидается обильным. Его пик придется примерно на вторую декаду апреля. Но ключевая причина резкого подъема уровня воды — это погода в период активного таяния снега. Если в это время по ночам будет минус, а днем небольшой плюс, то все пройдет гладко. А если будет аномальное потепление, то можно ждать достижения критических отметок. Подразде-

ления нашей компании уже с середины февраля начали реализацию мероприятий по устойчивой и безаварийной работе в период весеннего половодья с учетом аномального количества выпавших осадков. Четкое и неукоснительное выполнение пунктов разработанных мероприятий позволит нам избежать серьезных последствий от весеннего половодья 2024 года.

Ильнур Шакиров, ведущий инженер ОПБ, ОТ и Э.

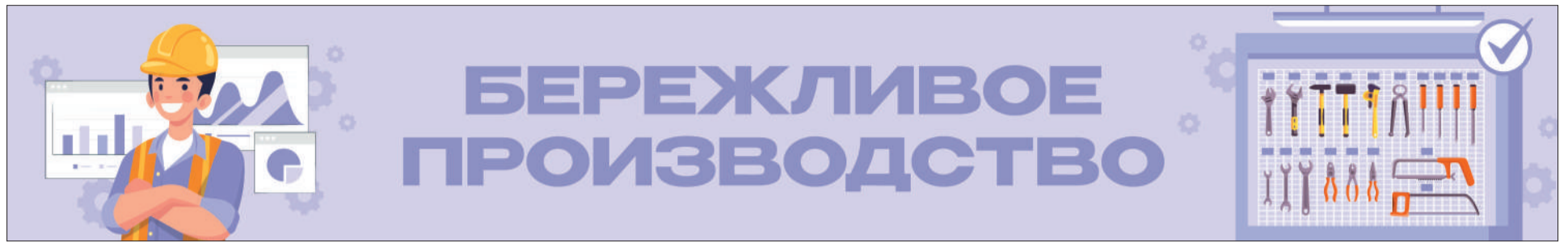

Перезарядка Бережливого производства

Вектор развития

■ В 2023 году в компании активно велась работа по перезарядке Бережливого производства (БП). Одним из ключевых мероприятий в данном направлении стало проведение внутрихолдинговых и внутривидовых семинаров по лучшим практикам реализации проектов БП. Они были направлены на обмен опытом внедрения проектов и повышение компетентности сотрудников в данной области.

В настоящее время в компании активно реализуются проекты по внедрению Бережливого производства. Служба РПС осуществляет методологическую поддержку внедрения инструментов Бережливого производства, делая упор на понятные и короткие инструкции. В рамках методологической поддержки разработаны простые, понятные и короткие инструкции по БП (TWI, TPM).

Ориентиром для оценки соответствия объектов требованиям БП является чек-лист (контрольная карта), рекомендованный Холдингом «ТАГРАС». В нем отражены все ключевые инструменты, которые

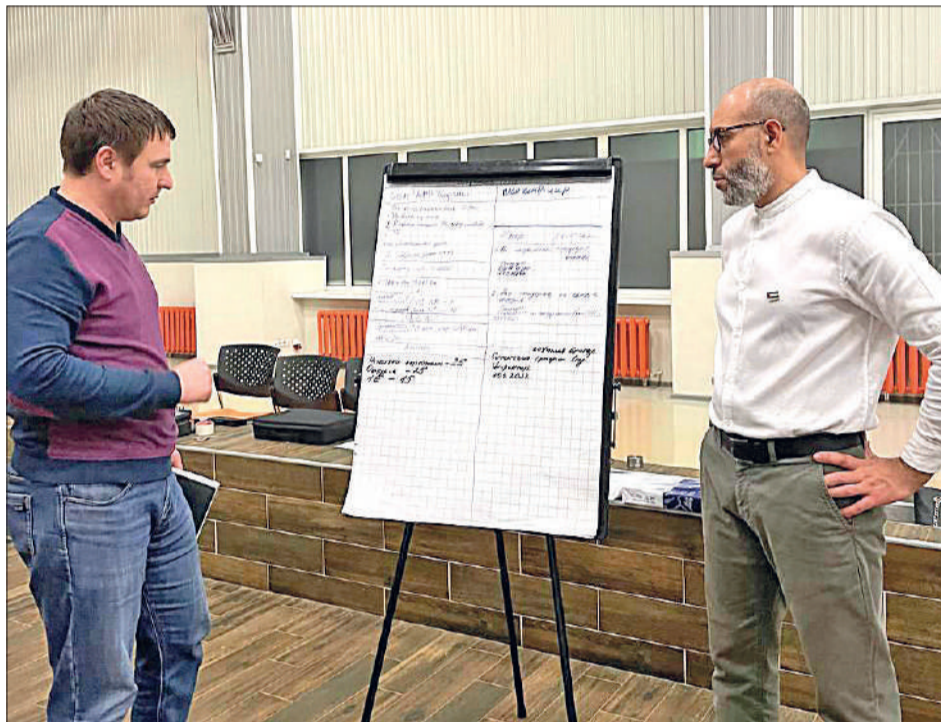

необходимо внедрять в первую очередь.

В сентябре прошлого года в ЦПО на Предприятии ЗБС-Сервис была проведена внутрихолдинговая контрольная комиссия аудиторская проверка соблюдения принципов Бережливого производства. Комиссия дала удовлетворительную оценку, отметила практический подход к применению инструментов БП на предприятии. На основании рекомендаций, полученных от комиссии, в ЗБС-Сервис разработан комплекс мероприятий по перезарядке БП.

В декабре 2023 года состоялась выездная промежуточная проверка, в рамках которой

было выявлено, что на предприятии используются инновационные инструменты БП: канбан (оборотный склад со штрихкодированием), система SQDCM (визуализация выполнения производственных показателей на мониторах). Внедрение отдельных элементов на стационарных участках могут служить в качестве эталонных образцов для наших предприятий.

В целях организации системной работы, в том числе для проведения внутренних аудитов, службой РПС собран реестр всех объектов (стационарных и полевых) в подразделениях.

В ближайшее время планируется открытие

проектов по эталонным образцам внедрения инструментов Бережливого производства на полевых объектах – бригаде № 17 Предприятия ЗБС-Сервис и бригадах бурения и ГРП ООО «ЛениногорскРемСервис».

Методологической поддержкой для осуществления планов выступят разработанные рекомендации по пунктам чек-листа Холдинга, а также обучение основам Бережливого производства и отдельных его инструментов от Хмеид Хамди Аиш Мухаммад – директора ООО «Реал Лин», кандидата технических наук, члена общества ASQ.

Алия Хасанова, инженер РПС.

Обучение

Уважение к людям и непрерывные улучшения

■ Службой РПС в рамках перезарядки Бережливого производства прошло обучение от Хмеид Хамди – бизнес-тренера в области lean-философии.

Обучение проходило два дня. В первый день тренер погрузил аудиторию в основы и теорию Бережливого производства. Второй день обучения был направлен на изучение концепции решения проблем и применение ее инструментов на практике: изучение и применение Исикавы-диаграммы; уникальные особенности инструмента 4М + 1Е в современном контексте; разница между терминами «контрмеры» и «решения»; принципы эффективного мозгового штурма и разнообразные виды его проведения с преимуществами каждого; этапы подготовки и выполнения планов с использованием управленческих инструментов 4М 1Е и 5W 3H 1S; практический кейс для примеров из реальной практики. По итогам обучения сотрудники с помощью изученных материалов разработали план мероприятий для решения реальных проблем, с которыми они сталкиваются в своей работе.

Службой РПС было организовано еще одно обучение от Хмеид Хамди. Оно также проходило в течение двух дней. Спикер рассказал про концепцию Кайзден, объяснил 5 принципов БП, которые включают в себя:

- » Создание ценности для клиента.
- » Устранение потерь из потоков.
- » Обеспечение течения потока.
- » Выстраивание вытягивающей системы производства.
- » Постоянные совершенствования.

Одной из целей Бережливого производства является устранение потерь, которые в свою очередь делятся на восемь типов: перепроизводство, брак и дефекты, излишняя обработка, ожидание, лишние перемещения персонала, транспортировка, излишние запасы.

Во второй день была затронута концепция решения проблем, в рамках которой были изучены следующие инструменты: формат решения проблем АЗ, оценка ресурсов по 4М+1Е, поиск первопричин по методу 5 Почему, построение плана по правилу 5W+3H+1S, постановка цели по SMART.

Все обучающиеся были разделены на команды по подразделениям, в которых разработали план действий для решения выбранной проблемы. Преподаватель отметил высокие компетенции наших сотрудников. Такие обучения помогают сконцентрировать внимание на важном, определить точки для развития, познакомиться с эффективными современными инструментами.

Алия Хасанова, инженер РПС.



■ Программа по организации системной работы в «ТагРАС-РС» на 2024 г.:

- » Составление реестра всех объектов (стационарных и полевых) по предприятиям/обществам.
- » Оценка всех объектов (с учетом предложений по группировке).
- » Разработка дашборда по мониторингу реализации программы БП.
- » Выявление лучших практик (для демонстрации и тиражирования).
- » Составление эталонного образца по каждому пункту КК с приложением описания и фото.
- » Реализация проектов по внедрению инструментов БП в полевых условиях (Предприятие ЗБС-Сервис, ООО «ЛениногорскРемСервис» – Предприятия по Бурению и ГРП).
- » Реализация проектов по эталонным образцам внедрения инструментов БП во всех предприятиях/обществах.
- » Организация обучения «Инструменты БП» ООО «КВАНТОР-М».
- » Проработка вопроса возможности организации проведения внутрихолдингового семинара по БП в полевых условиях (бригада бурения, флот ГРП).
- » Составление графика проведения внутренних семинаров.



МОЛОДЕЖНА

Спорт

Умный подход к своей силе

■ Наши спортсмены успешно поучаствовали в открытом первенстве «Татнефть-Профсоюза» по гиревому спорту, посвященном Дню защитника Отечества.

В составе команды от профсоюза «ТаграС-РС» были: Нафис Мингалимов (Предприятие АктюбинскРемСервис); Данил Чернигов (Предприятие АктюбинскРемСервис); Вильдан Идрисов (Предприятие ЗБС-Сервис); Равиль Кабиров (Предприятие ЗБС-Сервис); Юрий Кабалин (ООО «ЛениногорскРемСервис»); Анастасия Ефимова (ООО «ЛениногорскРемСервис»).

Силовые виды спорта всегда требуют высокой концентрации и особых физических качеств. Именно эти качества воспитывают в себе силовики. Кроме того, эти тренировки положительно влияют и на их производственные показатели, ведь работа на большинстве участков нашей компании связана с тяжелым физическим трудом в непростых погодных условиях – настоящая мужская работа!

В результате выступлений наших работников 1 место в весовой категории до 95 кг среди мужчин занял Юрий Кабалин (упражнение «толчок», 71 подъем, две гири по 24 кг за 10 минут). А Анастасия Ефимова в весовой категории до 68 кг среди девушек заняла 3 место (упражнение «рывок», 94 рывка, одна гиря в 12 кг за 5 минут).

Мы гордимся нашими спортсменами. От всей души желаем здоровья и дальнейших успехов в спорте!

Станислав Юсупов, ведущий инженер по работе с молодежью ООО «ТаграС-РС».



Тренировка силы, меткости

Молодежь компании «ТаграС-РС» сразилась в умении играть в пейнтбол на площадках клуба «Феникс»

Пейнтбол

■ На полигоне клуба «Феникс» в Альметьевске прошли соревнования среди мужских команд по пейнтболу.

Турнир традиционно был посвящен Дню Защитника Отечества. Ежегодно на него собираются команды из всех подразделений компании «ТаграС-РС» и показывают отличную физическую подготовку

и навыки прицельной стрельбы.

И традиционно организаторами пейнтбольного турнира становится молодежный комитет компании. В этом году в мероприятии приняли участие 9 команд: по 2 команды из ООО «ЛениногорскРемСервис», ООО «РСТ» и ООО «ЦТ и РС», по 1 команде из УК ООО «ТаграС-РС», Предприятий ЗБС-Сервис и АктюбинскРемСервис. Молодые ребята не первый год играют на площадках клуба «Феникс» и показывают отличные ре-

зультаты. На протяжении ряда часов они активно состязаются в меткости, силе и умении выстраивать командную стратегию. Каждый участник наигрывает свой личный результат выбивания «мишеней» из числа игроков команд соперников, а также вносит посильный вклад в успешность своей команды.

Ежегодные турниры по пейнтболу становятся еще одной доброй традицией воспитания командного духа, физической силы, меткости, стратегического мыш-



Я СТРАНИЧКА

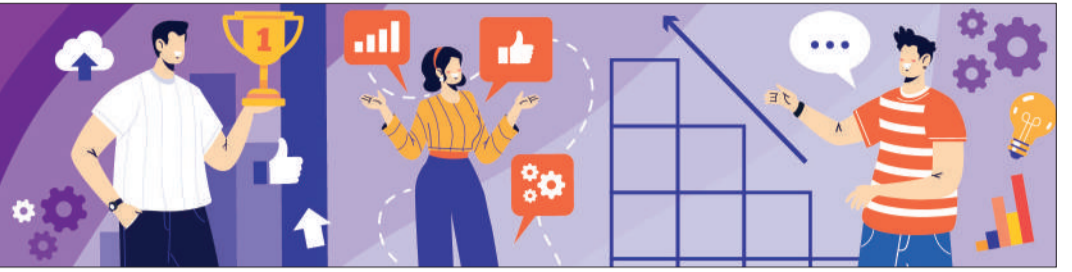

Молодежь компании получает приз за сыгранность, меткость и волю к победе. / ФОТО: СТАНИСЛАВ ЮСУПОВ.



Сложные моменты игры не повлияли на командный дух и позволили стать лидерами. / ФОТО: СТАНИСЛАВ ЮСУПОВ.



Положительные эмоции, драйв и уверенность в своих силах переживают игроки на пейнтбольных площадках. / ФОТО: СТАНИСЛАВ ЮСУПОВ.

ТИ, СПЛОЧЕННОСТИ УДАЛАСЬ!

ления. Каждое подразделение в течение года тренирует свою команду на сыгранность, командную взаимовыручку. Это направление общественной работы курируют молодежные лидеры. Итоговый турнир, который традиционно приурочен к празднованию Дня защитника Отечества, проходит как правило очень масштабно и ярко. Так было и на этот раз.

Игра была красочной и упорной. Все участники и зрители получили море положительных впечатлений и ярких эмоций.

Пейнтбольные баталии разыгрались не шутку: жаркие бои, меткие выстрелы, разочарование от быстрого вылета из игры – все эти эмоции царили в ангаре пейнтбольного клуба. Самые сильные побеждали, побежденные уходили из соревновательной гонки. Зрители и болельщики поддерживали своих игроков, принимая поражения и победы, как свои собственные.

В целом, турнир удался! Все остались довольными, так как пейнтбол дает возможность вы-

тратить негативные эмоции из головы, зажатые блоки из тела. В играх он воспитывает уверенность в своих силах, стремление к победе, лидерские качества, укрепляет дух и мышцы.

Победители и призеры были награждены кубками и грамотами. Поздравляем победите-

лей и призеров! Желаем дальнейших успехов в работе и спорте. Все участники благодарят профсоюзный и молодежный комитеты за организацию мероприятия.

Станислав Юсупов, ведущий инженер по работе с молодежью.

Итоги турнира по пейнтболу-2024:

- » 1 место – команда «ЦСБ» Предприятия по бурению ООО «ЛРС».
- » 2 место – команда «ХэдШОТ» ООО «ЦТ и РС».
- » 3 место – команда «Виртуозы» ЦПО ООО «ЛРС».

Сноуборд

Ни дня без спорта

■ Субботний день, замечательная погода – отличный повод провести время на свежем воздухе с коллегами! 17 февраля состоялись корпоративные спортивные соревнования на горнолыжном комплексе «Ян», организованные «Татнефть-Профсоюзом».

5 работников компании «ТаграС-РС» приняли участие в состязаниях на горнолыжной трассе. Ими стали: Иван Трофимов, главный специалист по развитию бизнеса ООО «ЛениногорскРемСервис»; Андрей Крайнов, инженер ПТО ООО «РСТ»; Азат Габидуллин, помощник бурильщика Э и РБС Предприятия ЗБС-Сервис; Игорь Ермолов, водитель ООО «РСТ»; Сергей Агапов, ведущий геолог ООО «ЛениногорскРемСервис». Наши представители активно включились в состязания на склоне и показали хорошие результаты. Смелость, концентрация, физическая выносливость – вот качества, которые необходимы при спуске с горы. Это набор силовых и психологических характеристик в полной мере продемонстрировали наши участники, но до призовых мест им не хватило чуть-чуть. Надеемся, отыграть на следующий год.

На спортивном празднике были организованы различные конкурсы для взрослых и детей. Горячий напиток для всех желающих из натуральных облепихи и смородины был заботливо приготовлен организаторами.

Пока наши спортсмены продолжали участвовать в соревнованиях по горным лыжам и сноубордингу, члены семей смогли поучаствовать в конкурсах, эстафетах и получить сладкие призы. Благодарим всех организаторов за спортивный праздник. Профсоюз и молодежный комитет «ТаграС-РС» – за здоровый образ жизни!

Юрий Мерзляков, заместитель председателя профкома ООО «ТаграС-РС».





Конкурс

Померились skills

■ В начале февраля работники ООО «ТаграС-РС» приняли участие в открытом республиканском конкурсе профессионального мастерства «Алабуга-Skills».

В конкурсе участвовали более 350 специалистов. На протяжении четырех дней самые талантливые, квалифицированные и грамотные специалисты рабочих профессий соревновались по 24 направлениям в профмастерстве.

Напомним, «Алабуга-Skills» призван популяризировать рабочие профессии, выявлять лучших в своем ремесле, а также создавать подспорье для обучения нового поколения мастеров в разных специальностях.

Наши представители участвовали в состязаниях по следующим компетенциям:

» Техническое обслуживание легковых автомобилей – Электрик-диагност – участник Айдар Назмутдинов – моторист ЦА Предприятия АктюбинскРемСервис.

» Техническое обслуживание легковых автомобилей – Электрик-диагност – участник Алексей Мещанов – моторист ЦА Предприятия АктюбинскРемСервис.

Это мероприятие стало отличной возможностью для работников продемонстрировать свои профессиональные навыки и знания, а также познакомиться с новыми технологиями и оборудованием, используемыми в отрасли.

Мы гордимся достижениями наших работников и их участием в таких престижных мероприятиях. Это подтверждает их высокую квалификацию и профессионализм.

Айдар Назмутдинов, моторист ЦА Предприятия АктюбинскРемСервис.

Комментарий

Алексей Мещанов, моторист ЦА Предприятия АктюбинскРемСервис:

— Мы поучаствовали в конкурсе профмастерства «Алабуга-Skills» 2024 года. Организация конкурса была на высоком уровне. Мы показали свои профессиональные навыки, получили драгоценный опыт. Мы остались довольны, было очень интересно.

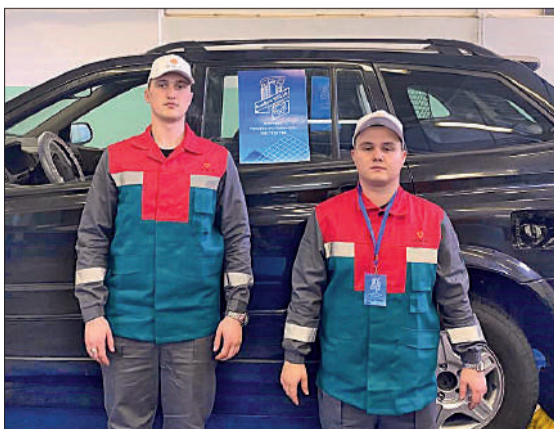

Одни из лучших по охране труда в Татарстане



Награду за 3 место в республиканском конкурсе вручают работникам ООО «РСТ» – Рустему Шафикову и Иреку Насыбуллину. / ФОТО: ПРЕДОСТАВЛЕНО ОРГАНИЗАТОРАМИ КОНКУРСА.

Достижение

■ В Казани подвели итоги республиканского конкурса «Лучший специалист по охране труда». 16 предприятий Татарстана стали призерами и были награждены дипломами. Церемония прошла в Общественной палате РТ.

На церемонии награждения присутствовали председатель общественной палаты Республики Татарстан Зилия Валеева, председатель Межрегиональной ассоциации охраны труда РТ Фанил Габдрахманов, а также представители других ведомств Республики Татарстан.

Раисом и Премьер-министром Республики Татарстан уделяется большое внимание вопросам охраны и безопасности труда, так как сохранение жизни и здоровья работников – главная задача каждого работодателя. Конкурс проводился в целях повышения эффективности и качества работы по созданию в организациях безопасных и здоровых условий труда и распространения положительного опыта.

«Приоритетная задача всего общества – это обеспечение безопасности, поскольку самая высокая цен-

ность – человек, его жизнь и здоровье. Каждый человек, который приходит на работу, должен быть уверен, что его жизни ничего не угрожает. И независимо от того, где он трудится – в офисе или на шахте, на вредных производствах или в социальных учреждениях», – сказал председатель Межрегиональной ассоциации охраны труда РТ Фанил Габдрахманов.

По словам председателя Общественной палаты РТ Зилии Валеевой, важно акцентировать внимание работодателей и общественности на этой теме и принимать действенные меры по улучшению охраны труда на производствах. Она подчеркнула, что с каждым годом предприятия промышленности, строительства и сельского хозяйства Татарстана набирают новые темпы и важно обеспечивать безопасность работников.

Первый этап конкурса прошел в виде вебинаров и викторин. Участники состязались на знание правил охраны труда при работе на высоте. Вебинары и викторины проходили в сентябре 2023 г. по темам:

» Общие положения правил по охране труда при работе на высоте;
» Организация работ на высоте, оформление документов;



» Обеспечение безопасности работ на высоте.

Также прошли эксклюзивные вебинары и викторины по теме «Законодательные изменения в сфере охраны труда в 2023 г.», а также «Переход на единые типовые нормы» с непосредственным участием ООО «Казань-Восток-Сервис».

Второй этап конкурса проводился с применением интернет-технологий по 7 различным номинациям.

В конкурсе прини-

мали участие около 100 предприятий Республики Татарстан, 16 из которых дошли до финального этапа конкурса. От компании «ТаграС-РС» в конкурсе принимали участие специалисты ООО «РСТ». По итогам конкурса команда ООО «РСТ» заняла призовое 3 место. Поздравляем победителей, желаем дальнейших побед, достижений и безаварийной работы!

Рустем Шафиков, заместитель главного инженера – начальник отдела ПБ, ОТ, БД и Э ООО «РСТ».



Схема новой станции контроля цементирования с пунктом управления технологическим процессом.

Современное оборудование – залог развития

Свое решение

■ В компании «ТаграС-РС» идет планомерная работа по техническому и технологическому переоснащению подразделений: закупается современное оборудование и спецтехника, иницируются свои технические разработки и перенимается опыт ведущих компаний страны и зарубежья.

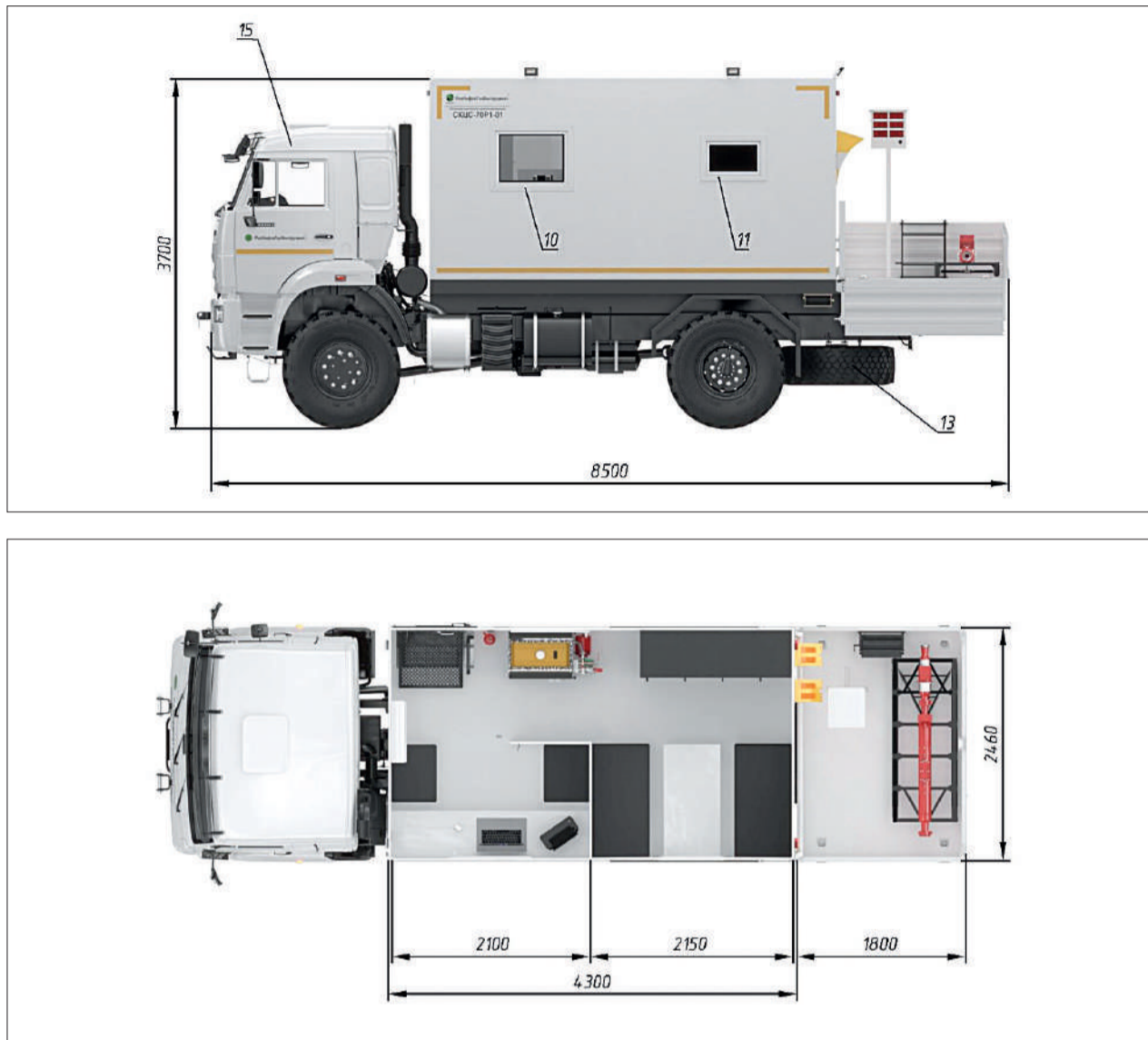
Так, в составе парка спецтехники ООО «ЦТ и РС» имеется станция контроля цементирования с пунктом управления технологическим процессом (СКЦС-ПУТП). Основное предназначение данной автомашины – участвовать в процессе цементирования обсадных колонн в составе цементировочного комплекса, а техническое оборудование СКЦС-ПУТП позволя-

«Данная станция позволяет наблюдать полную картину объектов буровой, контроль которых необходим для выполнения технологического процесса, контролировать весь технологический процесс от начала до завершения и контролировать параметры работы установки СКЦС-ПУТП, не находясь на ней».

ет не только решать технологические задачи в оперативном порядке, но и передавать информацию по цементированию в режиме реального времени.

СКЦС-ПУТП смонтирован на базе автомашины КамАЗ высокой проходимости, что дает возможность его проезда и установки на скважине в любых погодных условиях. Кузов-фургон выполнен из сэнд-

вич-панелей, разделен на две половины. Первый отсек – тамбур оборудован передвижной лабораторией буровых и цементных растворов, что позволяет провести экспресс-анализ цементного и бурового растворов на скважине, здесь же имеются ниши для установки дизельного электрогенератора – независимое питание. Второй отсек – здесь на экраны выводятся графики ра-

бочих параметров цементирования и рабочая панель пульта управления.

Вот что говорит об этом оборудовании начальник тампонажного сервиса И. Айсин: «Данная станция позволяет наблюдать полную картину объектов буровой, контроль которых необходим для выполнения технологического процесса, контролировать весь технологический процесс от начала до завершения и контролировать параметры работы установки СКЦС-ПУТП, не находясь на ней. Также можно руководить всем процессом крепления скважин по средствам голосовой (звуковой усилитель) и радиосвязи, составлять отчет по завершению процесса цементирования, обеспечивать условия для работы инженерно-технического персонала в соответствии с требованиями норм по охране труда».

Светлана Растворова, председатель профкома ООО «ЦТ и РС».

Сотрудничество

Старт работам на параметрической скважине Заозерной площади

■ С началом холодов к площадке Заозерной скважины, расположенной в 400-х километрах от Ханты-Мансийска, был построен зимний проезд, оперативно проведена мобилизация оборудования, развернут жилой городок, подготовлено хранилище ГСМ, и уже к концу месяца скважина была готова к началу работ.

26 января совместная пусковая комиссия ФГБУ «ВНИГНИ» и ООО «ТНГ-Групп» провела оценку готовности объекта и дала старт к началу работ. Бригада КРС расконсервировала скважину, опрессовала ствол и подтвердила его герметичность. Скважина полностью в рабочем состоянии, и дальнейшие работы будут проводиться согласно утвержденному Росгеолэкспертизой проекту.

Напоминаем, в 2021 году ФГБУ «ВНИГНИ» успешно завершило строительство параметрической скважины Заозерной площади – первой скважины, пробуренной собственными силами. Новые задачи, которые предстоит решить в сезон 2023-2024 гг., включают исследование фильтрационных свойств аномально неоднородных коллекторов Баженовской свиты, подбор методов интенсификации притока для перспективного интервала, а также лабораторное изучение свойств пластовых флюидов.

ВНИГНИ отмечает слаженность работы дивизионов Холдинга «ТАГРАС», а именно, бригады КРС Предприятия ЗБС-Сервис ООО «ТаграС-РС», проводящей работы на объекте, и уверен в достижении целей по интенсификации притока, поставленных Роснедра.

По материалам ФГБУ «ВНИГНИ».





Получили драйв и подняли командный дух

Праздник

Традиционно профсоюзный и молодежный комитеты компании проводят мероприятия к 23 февраля. Эта традиция продолжена и в этом году в формате командный состязаний, своеобразного квеста из спортивных и интеллектуальных заданий. Мужчины компании активно поддержали данную инициативу и продемонстрировали силу духа, ловкость и смекалку.

В подразделениях компании также прошли различные мероприятия по чествованию наших защитников: где-то сняли видео-поздравления от имени прекрасной половины коллектива, где-то встречали с поздравлениями и подарками перед началом рабочего дня и многое другое.

В этот день прошла и ознакомительная экскурсия работников компании с кампусом АГНИ, который с недавних пор стал местом притяжения именитых гостей, привлекает внимание горожан не только современным концептуальным дизайном, но и весомым содержанием. А чуть позже в спортивном зале институтского кампуса собрались 5 команд самых сильных, смелых и смекалистых. «Фиксики», «Вэдэвэшники», «Первые», «Пятерочка» и «Пилоты» после общего сбора и приветствия заместителя директора по организационному развитию

Натали Липерт и заместителя профкома Юрия Мерзлякова организованно двинулись выполнять конкурсные задания.

Директор компании А. Закиров также поздравил мужчин с праздником, отметил, что спортивные состязания – добрая и давняя традиция компании. С годами наши производственные результаты растут, мы хотим и далее достигать намеченных планов, укреплять внутриколлективные связи, развиваться, совершенствоваться, в том числе в физическом и интеллектуальном плане.

Последовательно с помощью помощников-гидов из числа девушек аппарата управления команды выполняли задания: попадание в кольцо мячом, выбивание фишек в футбольных воротах, прыжки на скакалке, «переливание» шариков из одного ведра в другое с закрытыми глазами, ведение шарика по лабиринту, а также интеллектуальные задания. Командам везде нужны были ловкость, сила, выносливость, умение четко действовать в команде, лидерские качества и многое другое, что позволяло достигать отличных результатов и набирать победных баллов.

«Фиксики» отличились в заданиях с «переливанием» шариков в ведро с закрытыми глазами, в скакалках, командном задании на ведение шарика по лабиринту. Кроме того, своеобразный рекорд поставил директор компании Айрат Фикусович, который смог длительное время крутить обруч.

Все участники спортивной встречи внесли свой вклад в

командный результат, выложились по максимуму. Каждая команда отличилась в своем виде состязаний, но лучшей в этот день стала команда «Вэдэвэшники», за что получила бурные овации, поздравления организаторов и руководства компании и огромный праздничный баурсак для коллективного чаепития.

Кстати, и оно было запланировано заботливым организатором праздника – профсоюзным комитетом компании. В период подведения итогов все участники и гости праздника смогли угоститься чаем или кофе с вкуснейшей выпечкой.

Так, по-семейному и по-доброму прошло чествование защитников Отечества в компании «ТаграС-РС». Заместитель председателя профкома Юрий Мерзляков доложил собравшимся о том, что праздник дошел до каждой бригады компании. Туда были отправлены угощения и добрые пожелания успешной и безаварийной работы. Мужской коллектив компании в этот день получил максимум внимания, подарков и заботы.

В заключительном слове заместитель директора Наталья Липерт отметила роль мужчин в выполнении производственных заданий, а также в общественной жизни и семье, где мужчина – опора, надежда, защитник и двигатель всего передового и прогрессивного. Она напомнила, что нужно поддерживать здоровый дух в здоровом теле. Именно этому и был посвящен прошедший праздник.

Светлана Ежова.



Комментарий

Артем Соловьев, заместитель главного инженера – начальник отдела по ПБ, ОТ и Э:

— Мы очень воодушевились этим праздником, обстановкой дружбы и взаимовыручки. Также нам понравилось находиться в этом современном здании спорткомплекса кампуса АГНИ. Хотим также, чтобы наши дети учились и соревновались в этих стенах. Это современно и актуально для молодежи. Мы очень сплотились, проходя конкурсные задания. Спасибо организаторам и нашим девочкам, которые вместе с нами преодолели все препятствия.

Рустем Ахметзянов, начальник отдела информационных технологий:

— Впечатлены экскурсией, было интересно и весело. Сегодня все проходило достаточно органично, лайтово и разнообразно. С удовольствием провели время на этих площадках, пообщались, взаимодействовали в команде. В прохождении этапов почувствовали командную несгибаемость и непоколебимость, выступили отлично. Но кто-то, видимо, был более удачливым. До новых встреч на поле таких сражений!



Любовь к профессии – одна и на всю жизнь



Евгений Юкин – заслуженный работник ООО «РСТ», пример трудолюбия для молодого поколения. / ФОТО ИЗ СЕМЕЙНОГО АРХИВА.

Юбилей

■ Не каждый в свои 60 лет может похвалиться большим трудовым стажем в одной профессии. В наше время преданность и любовь к работе встретишь не часто. Именно поэтому в ООО «РСТ» ценят людей за многолетний и добросовестный труд.

С одним из таких людей – Евгением Куприяновичем Юкиным – нам удалось пообщаться и узнать, какими качествами нужно обладать, чтобы проработать на одном месте более двух десятков лет, в каких условиях и каком коллективе приходится трудиться, в чем плюсы работы в компании.

После окончания средней школы он начал работать слесарем по ремонту автомобилей в АПОПАТ. В советские времена из средней школы выпускались с рабочими профессиями. Поэтому по достижении 18 лет Евгений получил водительское удостоверение и пошел работать в УТГ-3 водителем автомобиля (тогда – шофером). Отслужив в Советской армии вернулся на предприятие, затем пять

«Самое главное – любить профессию. Если вам тяжело вставать на работу, вы идете туда без радости, то это большая проблема. Я свою работу люблю, поэтому за 24 года ни разу не появилось желание уволиться из компании, нас в целом объединяет мужское братство и взаимовыручка».

лет работал в «Татнефтегазе».

В 2000 году его трудовая деятельность продолжилась у нас в компании. Работает Евгений Куприянович водителем автоцистерны «Опасный груз». Полученные знания и опыт не раз выручали Е. Юкина. На двухгодичных курсах тщательно обучали тому, как устроена машина, как действует ее механизм, поэтому знания у него были значительно глубже и основательней, чем у большинства водителей. Это очень пригодилось в дальнейшем, когда пришлось самостоятельно заниматься ремонтом рабочей техники.

«Когда долго работаешь на машине, начинаешь относиться к ней как к живому существу, понимаешь ее, заботишься о ней, и она

тебя никогда не подведет. Работа моя мне нравится. Конечно, хотелось бы, чтобы в наш автопарк закупили еще больше новой техники. На новой специализированной технике и производительность труда повышается и становишься еще более успешным работником», – искренне и по-доброму рассказывает Евгений Куприянович.

В 1990 году они с супругой Татьяной Николаевной скрепили свой союз и вот уже более 30 лет идут по жизни рука об руку. Супруги воспитали двух дочерей Анастасию и Дарью, радовались их школьным успехам. Обе дочери закончили Альметьевский торговый техникум – учились на поваров-технологов. Обе замужем. Старшая дочь Анастасия замужем за нашим славным Антоном Пе-

тровым – мотористом цементировочного агрегата. Анастасия и Антон порадовали родителей рождением замечательной внучки и прекрасного внука.

Евгений Куприянович дает совет молодому поколению: «Самое главное – любить профессию. Если вам тяжело вставать на работу, вы идете туда без радости, то это большая проблема. Я свою работу люблю, поэтому за 24 года ни разу не появилось желание уволиться из компании, нас в целом объединяет мужское братство и взаимовыручка».

«Евгений Куприянович – один из лучших наших работников, высококлассный наставник, я им полностью доволен, – рассказывает Алексей Костин, начальник Альметьевского автотранспортного цеха. – Он всегда придет на помощь коллегам, не испугается самой трудной работы, все выполнит ответственно и добросовестно».

Мы от всего коллектива нашей компании поздравляем Евгения Куприяновича с прошедшим юбилеем! Желаем крепкого здоровья, мира, счастья и благополучия. Мы гордимся тем, что на нашем предприятии есть такие сотрудники.

Диляра Сураева, председатель профкома ООО «РСТ».

Опыт работы

Подразделение, в котором все хорошо

■ Предприятие ЗБС-Сервис образовалось первого февраля 2019 года путем выделения четырех бригад бурения и одной бригады освоения из состава Предприятия АльметьевскРемСервис компании «ТаграС-РемСервис».

С того самого дня и началась деятельность нашего предприятия, как самостоятельного подразделения. За годы его существования численность персонала увеличилась с 140 до 460 человек. На сегодняшний день в составе предприятия 9 буровых бригад и 6 бригад ремонта и освоения скважин. Все они загружены работой на территории Республики Татарстан, Оренбургской области и ХМАО.

Предприятие берется за работу, которая кажется, на первый взгляд, невыполнимой, и делает ее с отличными показателями. Находясь у ряда заказчиков на позиции генерального подрядчика по строительству скважин, мы пользуемся авторитетом, так как наши сотрудники – настоящие профессионалы, все делают качественно, быстро и безопасно.

В течение 4 последних лет были различные негативные вызовы, но все это не помешало нашему предприятию сохранить объемы работ и даже увеличить свои производственные мощности.

В 2021 году наше предприятие получило высокую оценку всероссийского конкурса и получила звание «Лучшая компания по зарезке боковых стволов». Можно еще долго перечислять все достижения и успехи, но самое главное – это то, что наши сотрудники удовлетворены условиями труда, быта, заработной платой, здоровы физически и эмоционально. Для сохранения всего этого в компании «ТаграС-РС» проводится огромная работа. Пожелаем предприятию только роста производственных показателей, лояльных заказчиков и поменьше непроизводительного времени!

Николай Немцов, ведущий инженер по ПБ, ОТ и Э Предприятия ЗБС-Сервис.





Тьфу-тьфу, чтобы не сглазили

Мысли вслух

■ **Разговор о природе зависти – занимательная штука. Соединяя в себе несовместимое: и разрушение, и созидание, она в любом случае подталкивает человека к действию. Бояться ее – значит заранее программировать себя на неудачу. И тут уж не поможет традиционное: «Тьфу-тьфу, чтобы не сглазили!».**

Зависть жила во все времена. Надо быть небесным созданием, чтобы ни разу в жизни не испытать ее разжигающее внутренности влияние. Мы с детства и по возрастной прогрессии косим завистливым взглядом на сияющий глянцем бок новенькой машинки, смачно уплетаемую соседским мальчишкой пышную булочку, красные босоножки, отпадную джинсовую юбочку, новую мобилу и т.д., и т.п.

«А если серьезно, зависть в человеке крепко сидит с пеленок. И похоже, что сам Господь дал нам ее в испытание. Искоренить это порочное чувство в своей натуре даже на протяжении всей жизни удается не каждому. А может быть стоит поступить проще – попытаться направить ее в нужное русло и обратить в свою же пользу?».

Пик наших желаний, а, соответственно, и зависти приходится на средний возраст, когда хочется всего, сразу, много и сейчас. Не успел с отличием закончить институт, а сосед по парте – уже на хорошей должности в преуспевающей фирме; только прикупил квартиру, а тот месяц как живет в роскошном особняке; еле-еле наскреб на «Приору», а он – на «Мерседесе». Он – недостижимый везунчик – вызывает однозначные чувства:

злость, зависть и ненависть.

И именно в тот момент, когда опускаются руки и хочется зарыдать от бессилия, внутри срабатывает что-то вроде динамо, открывается второе дыхание – и вперед. Чувство собственного достоинства: *«Ведь не тварь же я дрожащая!»* – резким толчком забрасывает тебя дальше, чем ожидалось.

Что толку сетовать на проказницу-судьбу, всеми благами одаряющую

одного и вяло протягивающую скупые подачки другому? Как говорится в одном анекдоте: «Ну не люблю я тебя, не люблю!», – злодейка-фортуна все время бочком норовит от тебя ускользнуть. Разочарование может прийти внезапно и остаться в твоей ничемной жизни навсегда.

Вот тогда и приходит на выручку зависть. У соседа – дом, у тебя – два, у друга – зарплата, у тебя – две, у врага – жена, у тебя – ... Хороший стимул для самосовершенствования и: «Тьфу, тьфу, чтобы не сглазили!».

А если серьезно, зависть в человеке крепко сидит с пеленок. И похоже, что сам Господь дал нам ее в испытание. Искоренить это порочное чувство в своей натуре даже на протяжении всей жизни удается не каждому. А может быть стоит поступить проще – попытаться направить ее в нужное русло и обратить в свою же пользу?

Светлана ЕЖОВА.

Поздравляем!

От всей души поздравляем наших дорогих и глубоко уважаемых юбиляров – работников компании «ТаграС-РС»!

С 60-летием

16.03 – Медяриса Камильовича ИДИЯТУЛЛИНА, моториста цементно-пескосмесительного агрегата ООО «ЦТ и РС».

С 55-летием!

04.03 – Лилию Давзятовну АХМАТГАРИПОВУ, оператора ЭВ и ВМ Предприятия ЗБС-Сервис.

10.03 – Фанура Хабрахмановича ЯРМУХАМЕТОВА, бурильщика ЭРБС ООО «ЛРС».

18.03 – Ришата Фоатовича ЗАГИТОВА, машиниста подъемника Предприятия АктюбинскРемСервис.

18.03 – Эдуарда Геннадьевича МИХАЙЛОВА, водителя ООО «РСТ».

30.03 – Ильфата Ильгизовича ЯКУПОВА, инженера по ПБ и ОТ ООО «ЛРС».

С 50-летием!

07.03 – Юрия Анатольевича ГЕРАСИМОВА, механика ООО «РСТ».

08.03 – Альберта Халимовича ШАМСУАРОВА, бурильщика ЭРБС Предприятия ЗБС-Сервис.

09.03 – Елену Григорьевну СЫРКИНУ, кладовщика ООО «РСТ».

10.03 – Олега Владимировича ТИМИРОВА, слесаря-ремонтника ООО «РСТ».

10.03 – Василия Ивановича КУЗНЕЦОВА, машиниста подъемника Предприятия АктюбинскРемСервис.

11.03 – Рината Рахимзяновича ХАЛИУЛЛИНА, мастера по КРС Предприятия АктюбинскРемСервис.

12.03 – Ильгиза Фаезовича САЛИХОВА, бурильщика КРС Предприятия АктюбинскРемСервис.

14.03 – Алмаза Зайтуновича ГАРЕЕВА, оператора по ГРП ООО «ЛРС».

14.03 – Атласа Зайтуновича ГАРЕЕВА, водителя ООО «РСТ».

15.03 – Даниса Касымовича БИЛАЛОВА, оператора по ГРП ООО «ЛРС».

24.03 – Александра Александровича ЛИНЮЧЕВА, водителя ООО «РСТ».

25.03 – Алексея Анатольевича КОМБАРОВА, машиниста подъемника ЭРБС ООО «ЛРС».

26.03 – Рамиля Рафисовича СУЛТАНГИРОВА, ведущего инженера-энергетика ООО «РСТ».

27.03 – Ришата Рашидовича БАДРУТДИНОВА, моториста ЦА ООО «ЛРС».

